

CROWN

RT 4000 SÉRIE

Spécifications

Transpalette à conducteur porté



RT 4020

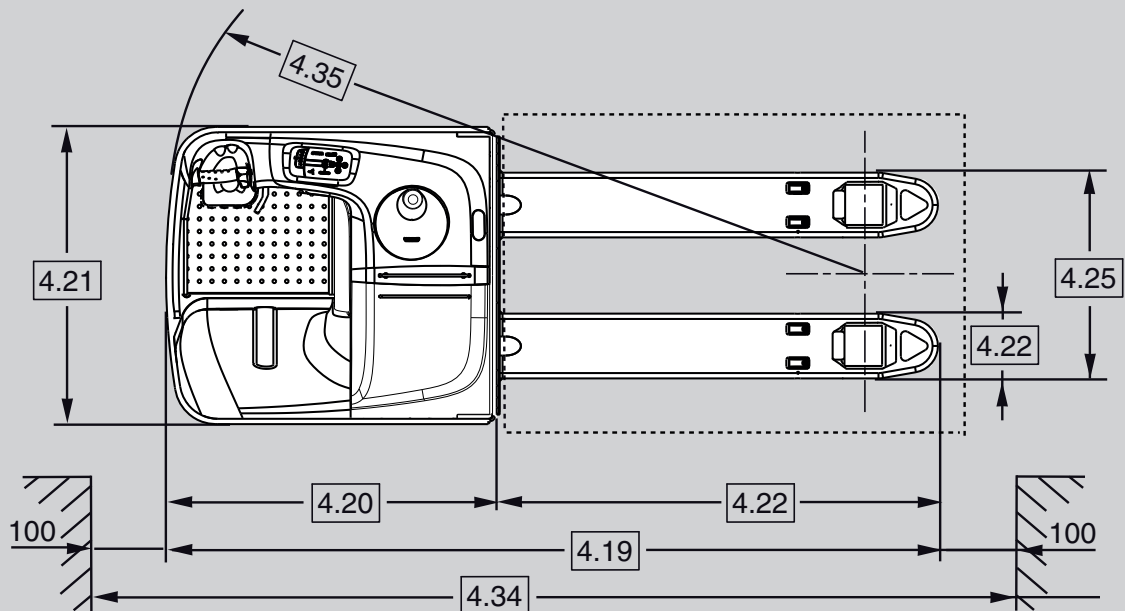
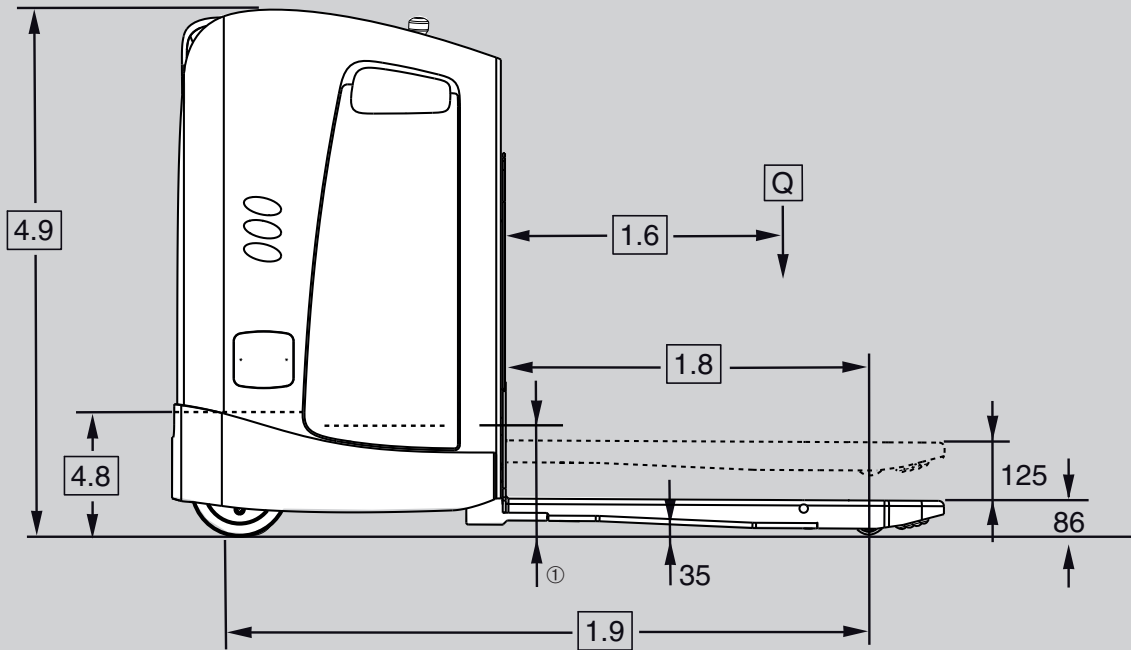

① Rouleaux de batterie 260 mm

RT 4040

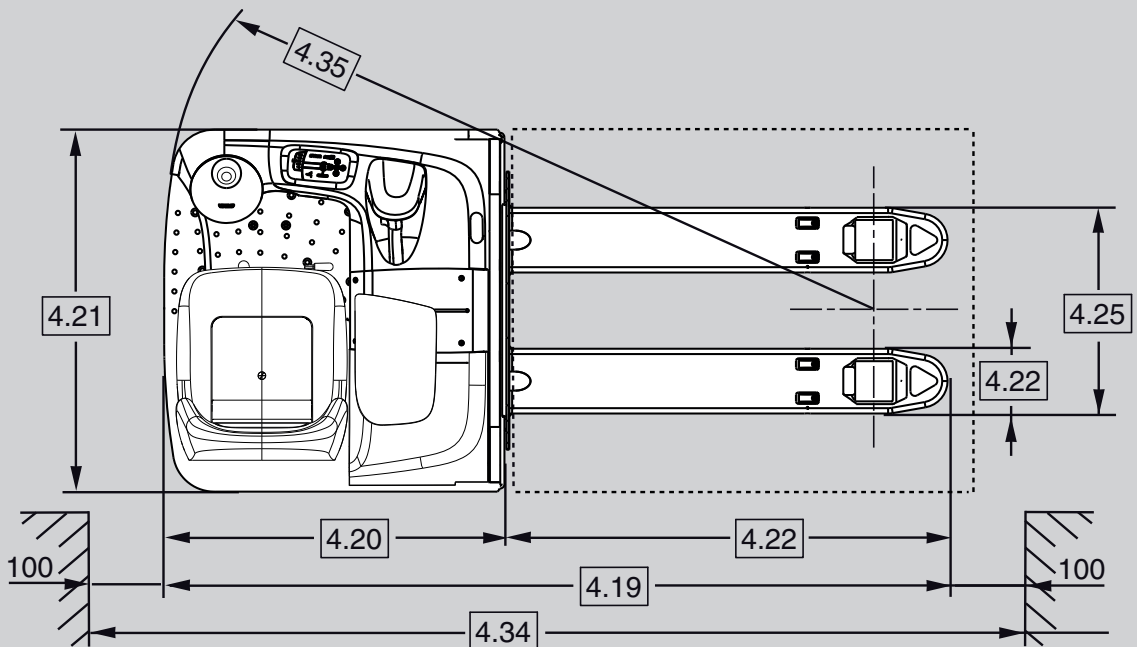
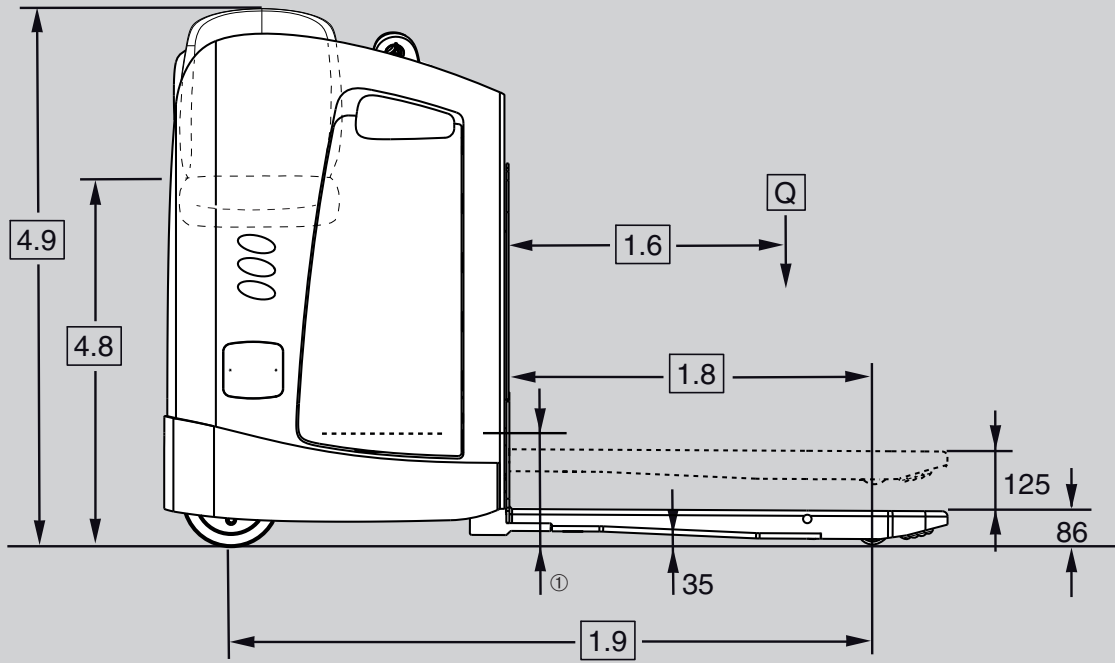

① Rouleaux de batterie 260 mm

Informations générales	1.1	Fabricant	Crown Equipment Corporation				
	1.2	Modèle			RT 4020-2.0	RT 4040-2.0	
	1.3	Alimentation			électrique		
	1.4	Conducteur			Position debout	Position assise	
	1.5	Capacité de charge		Q	t	2,0	2,0
	1.6	Centre de gravité de la charge		c	mm	voir tableau 1	
	1.8	Distance de la charge	fourches levées	x	mm	voir tableau 1	
	1.9	Empattement	fourches levées	y	mm	voir tableau 1	
	Poids	2.1	Poids	sans batterie		kg	voir tableau 1
2.2		Charge par essieu	avec charge, avant/arrière		kg	voir tableau 1	
2.3		Charge par essieu	sans charge, avant/arrière		kg	voir tableau 1	
Pneus	3.1	Type de bandages				Vulkollan	
	3.2	Dimensions roues	avant		mm	Ø 250 x 75	
	3.3	Dimensions roues	arrière		mm	Ø 82 x 100	
	3.4	Roues de guidage en allée	roue stabilisatrice		mm	2x Ø 125 x 54	
	3.5	Roues	nombre (x = motrice) av./ar.			1x + 2/2	
	3.6	Voie	avant	b10	mm	472	642
	3.7	Voie	arrière	b11	mm	370	
Dimensions	4.4	Hauteur de levée		h3	mm	211	
	4.8	Hauteur plancher cabine (debout/assis)		h7	mm	298	1051
	4.9	Hauteur volant	en position de conduite	h14	mm	1302	1347
	4.15	Hauteur fourches	fourches abaissées	h13	mm	86	
	4.19	Longueur totale	identique fourches levées/abaissées	l1	mm	voir tableau 1	
	4.20	Longueur du chariot	identique fourches levées/abaissées	l2	mm	876	906
	4.21	Largeur totale		b1	mm	780	950
	4.22	Dimensions fourches		hxLxl	mm	voir tableau 1	
	4.22a	Longueur bout de fourche			mm	voir tableau 1	
	4.25	Écartement ext. fourches		b5	mm	voir tableau 1	
	4.32	Garde au sol	milieu empattement	m2	mm	35	
	4.34	Largeur d'allée ¹	800x1200 mm en long, levées	Ast	mm	2277	2323
	4.35	Rayon de braquage	fourches levées	Wa	mm	voir tableau 1	
Performance	5.1	Vitesse de déplacement	avec / sans charge		km/h	9,0 / 12,5	
	5.2	Vitesse de levée	avec / sans charge		m/s	0,05 / 0,08	
	5.3	Vitesse de descente	avec / sans charge		m/s	0,05 / 0,08	
	5.8	Pente admissible max.	avec / sans charge puiss. nom. 5 min.		%	8 / 24	
	5.10	Frein de service				électrique	
Moteurs	6.1	Moteur de traction	puiss. nom. à S2 60 min Classe H		kW	4,0	
	6.2	Moteur de levage	puiss. nom. à S3 15%		kW	1,3	
	6.3	Batterie	selon DIN 43535			B	A
	6.3	Dim. max. batterie		lxLxh	mm	284x624x627 (288x628x784)	273x830x627 (277x835x784)
	6.4	Tension batterie ²	capacité nominale K5		V / Ah	24 / 315-375 (420-465)	24 / 420-465 (560-620)
	6.5	Poids de la batterie ²	min./max.		kg	284/309 (402/418)	355/389 (502/522)
10.7	Niveau de bruit	selon EN 12053		dB(A)	62		

¹ Le calcul de Ast est basé sur une configuration de chariot standard avec une longueur de fourche de 1150 mm et une longueur de bout de fourche de 368 mm.

² Avec une batterie plus grande optionnelle, utiliser les valeurs entre parenthèses

Tableau 1 - Le mât

1.2	Modèle	RT 4020													
1.6	Centre de gravité de la charge	c	mm	500	600	600	700	800	800	800	1000	1000	1200	1200	
1.8	Distance de la charge ¹	fourches lev.	x	mm	757	907	957	1157	1357	1032	995	1432	1395	1832	1795
1.9	Empattement ¹	fourches lev.	y	mm	1456	1606	1656	1856	2056	1731	1694	2131	2094	2531	2494
2.1	Poids	sans batterie		kg	687	692	694	700	727	727	727	753	753	778	778
2.2	Charge par essieu	avec charge	avant	kg	857	901	954	1031	1105	800	758	974	943	1098	1073
		avec charge	arrière	kg	1830	1791	1740	1669	1622	1927	1969	1779	1810	1680	1705
2.3	Charge par essieu	sans charge	avant	kg	504	518	523	539	563	532	528	569	565	599	596
		sans charge	arrière	kg	183	174	171	161	164	195	199	184	188	179	182
4.19	Longueur totale		l1	mm	1876	2026	2076	2276	2476	2476	2476	2876	2876	3276	3276
4.22	Longueur des fourches		l	mm	1000	1150	1200	1400	1600	1600	1600	2000	2000	2400	2400
4.22	Fourches		hxL	mm	60 x 170					60 x 182					
4.22a	Long. bout de fourche			mm	368	368	368	368	368	693 *	730 **	693 *	730 **	693 *	730 **
4.25	Écartement ext. des fourches			mm	540 / 520 / 560 / 670					550 / 530 / 570 / 680					
4.35	Rayon de braquage ¹	fourches lev.	Wa	mm	1634	1784	1834	2034	2234	1909	1872	2309	2272	2709	2672

1.2	Modèle	RT 4040													
1.6	Centre gravité de la charge	c	mm	500	600	600	700	800	800	800	1000	1000	1200	1200	
1.8	Distance de la charge ¹	fourches lev.	x	mm	757	907	957	1157	1357	1032	995	1432	1395	1832	1795
1.9	Empattement ¹	fourches lev.	y	mm	1488	1638	1688	1888	2088	1763	1726	2163	2126	2563	2526
2.1	Poids	sans batterie		kg	752	757	759	765	792	792	792	818	818	843	843
2.2	Charge par essieu	avec charge	avant	kg	905	949	1002	1080	1154	852	810	1026	994	1150	1125
		avec charge	arrière	kg	1847	1808	1757	1685	1638	1940	1982	1792	1824	1693	1718
2.3	Charge par essieu	sans charge	avant	kg	556	572	577	593	618	586	582	624	621	655	653
		sans charge	arrière	kg	196	185	182	172	174	206	210	194	197	188	190
4.19	Longueur totale		l1	mm	1906	2056	2106	2306	2506	2506	2506	2906	2906	3306	3306
4.22	Longueur des fourches		l	mm	1000	1150	1200	1400	1600	1600	1600	2000	2000	2400	2400
4.22	Fourches		hxL	mm	60 x 170					60 x 182					
4.22a	Long. bout de fourche			mm	368	368	368	368	368	693 *	730 **	693 *	730 **	693 *	730 **
4.25	Écartement ext. des fourches			mm	540 / 520 / 560 / 670					550 / 530 / 570 / 680					
4.35	Rayon de braquage ¹	fourches lev.	Wa	mm	1680	1830	1880	2080	2280	1955	1918	2355	2318	2755	2718

¹ Fourches abaissées + 58 mm

* Seulement avec roue porteuse simple

** Seulement avec roue porteuse jumelée

Circuit électrique / Batterie

Circuit électrique de 24 volts avec une capacité nominale de la batterie de 315 Ah à 465 Ah (RT 4020) et de 420 à 620 (RT 4040). La batterie peut être déposée latéralement.

Équipement standard

- Moteur triphasé (AC) Crown ne nécessitant presque aucun entretien
- Le système de freinage e-GEN® offre un freinage électrique régénératif et sans frottement. Le frein mécanique sert uniquement de frein de stationnement.
- Module de contrôle complet Access 1 2 3® de Crown
 - Affichage LCD
 - Démarrage sans clé grâce à l'introduction d'un code PIN.
 - Système de diagnostic automatique au démarrage et en cours de fonctionnement
 - Indicateur de décharge de la batterie et coupure de levage
 - Choix de 3 profils de performance de traction
 - Compteurs horaires pour surveiller les divers composants d'exploitation du chariot
 - Diagnostics à bord avec fonctions de diagnostics en temps réel
 - Indicateur de direction de la roue directrice
- Compartiment opérateur – RT 4020
 - Direction avec la main droite
 - Plancher suspendu
 - Capteur de présence intégré
 - Coussin d'appui en mousse enveloppant et doux
- Compartiment opérateur – RT 4040
 - Direction avec la main gauche
 - Plancher à hauteur réglable
 - Capteur de présence intégré
 - Siège en vinyle suspendu réglable selon le poids avec réglage vers l'avant/l'arrière
- Connecteurs électriques Deutsch étanches
- Coupe-circuit d'urgence
- Roue directrice, roues stabilisatrices et roues porteuses dotées de bandages Vulkollan
- Roues porteuses simples
- Tenue de rampe
- Connecteur de batterie DIN 160A
- Ensemble de fourches robuste et renforcé
- Châssis robuste avec jupe en acier épaisse de 8 mm

- Capots amovibles en acier
- Couvercle de batterie en acier pour un accès facile à la batterie
- Système de direction électronique intelligent avec réduction de la vitesse dans les virages
- Rouleaux pour l'entrée/la sortie de la palette

Équipement optionnel

- Direction avec la main gauche sur le RT 4020
- Options de longueur et d'écartement des fourches
- Sortie à rouleaux de la batterie avec inter-verrouillage de sécurité
- Connecteur de batterie SBE 160 rouge, SB 175 rouge, SB 175 gris
- Chargeur à bord (RT 4020 avec 315 à 375 Ah uniquement)
- Siège en tissu (RT 4040)
- Options de bandages de roue motrice : Caoutchouc, caoutchouc lamellisé, powerfriction ou Supertrac
- Roues porteuses jumelées
- Conditionnement grand froid et protection contre la corrosion
- InfoLink®ready (chariot prêt pour InfoLink)
- Alimentation propre de 12 V
- Alimentation de 24 V
- Commutateur à clé ou clavier
- Dosseret de charge
- Alarme sonore de déplacement
- Marques de fourche soudées pour un positionnement en travers des palettes
- Peinture spéciale
- Feu à éclat
- Barre Work Assist pour accessoires
- Accessoires Work Assist
 - Plateau de chargement
 - Pochettes de rangement
 - Porte-bouteille
 - Porte sac poubelle
 - Porte pistolet laser
 - Porte-documents : petits, moyens et grands
 - Supports de fixation pour terminal informatique embarqué
- Prêt pour batterie lithium-ion

Circuit électrique

Circuit électrique de 24 volts contrôlé par le système de commande complet Access 1 2 3 de Crown. Un moteur de traction AC sans entretien procure une accélération puissante et une parfaite maîtrise quelle que soit la vitesse.

Carrosserie du groupe moteur

Conçu pour résister aux conditions extrêmes des aires de chargement, le groupe moteur est doté d'une jupe épaisse de 8 mm renforcée pour protéger l'unité d'entraînement et les stabilisateurs. Une jupe de 8 mm protège la batterie et les tirants de levage. Les capots amovibles en acier tout autour du chariot protègent les composants internes contre les impacts tout en procurant un accès facile pour l'entretien.

Zone de travail de l'opérateur et commandes

Le chariot RT 4020 est équipé d'un interrupteur de sécurité à barre d'accès qui alerte le cariste s'il place le pied en dehors de la zone protégée de la cabine de l'opérateur. Si le cariste pose le pied sur la barre d'accès, la traction est désactivée, une alarme retentit et l'affichage du chariot indique « Barre accès ». La faible hauteur de marche et l'accès large et profilé permettent au cariste de monter et descendre facilement du chariot. Le coussin d'appui profilé sur le RT 4020 fournit une surface d'appui confortable sur laquelle s'appuyer. L'utilisation en position sur le côté assure une visibilité maximale dans les deux sens de conduite.

La poignée de commande est recouverte d'uréthane offrant une excellente isolation contre le froid et les vibrations avec bouton d'avertisseur sonore intégré. Une molette ergonomique de marche avant/arrière permet d'effectuer des manœuvres précises.

La direction électronique améliore la maniabilité et la réactivité du chariot, même avec des charges lourdes.

La direction électronique et le contrôle de la vitesse dans les virages fournissent sécurité et performances de conduite optimales.

Access 1 2 3® Module de contrôle complet

La technologie Access 1 2 3 de Crown permet une performance et un contrôle optimaux grâce à une interface de communication pour le cariste et le technicien de maintenance, une coordination intelligente des circuits du chariot et à un entretien facilité par un système de diagnostic évolué.

L'affichage comprend un outil de maintenance embarqué complet pour que les techniciens de maintenance puissent visualiser en temps réel toutes les informations en entrée et sortie du système pendant le fonctionnement du chariot. Ordinateur portable et console de service sont inutiles. L'historique des défauts, comprenant les 16 derniers défauts, est accessible via l'affichage. L'affichage constitue une interface pratique pour les caristes : ils sont informés des changements affectant les performances du chariot (compteurs horaires, indicateur de décharge de la batterie, messages pour le cariste, codes de défaut) et peuvent choisir parmi trois profils de performance si activés.

Le réglage de la performance est accessible à partir de l'affichage pour personnaliser le niveau de performance du chariot selon les besoins spécifiques d'une application ou d'un type de cariste. Par ailleurs, il est possible d'attribuer jusqu'à 25 codes PIN aux opérateurs et de les faire correspondre à un des profils de performance pré-réglés.

Système de freinage e-GEN®

La puissance du moteur de traction AC à couple élevé est utilisée pour arrêter le chariot et le maintenir immobile jusqu'à ce qu'une commande de déplacement soit demandée, et ce même sur une pente. Ce système supprime les réglages et points d'usure pour une utilisation sans entretien à vie. Un frein de stationnement automatique se déclenche si le chariot s'arrête et que l'opérateur quitte la plateforme ou si l'alimentation est coupée.

Conformité aux règles de sécurité

Conforme aux normes de sécurité européennes. Les caractéristiques dimensionnelles et de performances sont susceptibles de varier dans les limites de tolérances de fabrication. Les performances données sont basées sur celles d'un véhicule moyen et sont sujettes à variation en fonction du poids, de l'état du véhicule, de son équipement et de l'environnement de travail. Les produits et spécifications Crown peuvent être modifiés sans préavis.

