

**A4W30-35**

**Chariot élévateur électrique  
capacité 3T et 3T5**



*[www.hangcha.fr](http://www.hangcha.fr)*

**HANGCHA**  
CHARIOTS ELEVATEURS 

Caractéristiques	1.1	Marque	<b>HANGCHA</b>	
	1.2	Modèle	A4W30 - AC et DC	A4W35 - AC et DC
	1.4	Capacité	Kg (Q)	3000      3500
	1.5	Centre de gravité	mm (c)	500      500
	1.6	Cote x (Depuis l'axe des roues avant)	mm (x)	475      475
	1.7	Empattement	mm (y)	1625      1625
Poids	2.1	Poids total	Kg	4850      5300
	2.2	Charge à l'essieu avant/arrière avec charge	Kg	7060/790      7950/850
	2.3	Charge à l'essieu avant/arrière sans charge	Kg	2324/2526      2380/2920
Pneus & roues	3.1	Type de pneus	Pneumatique	
	3.2	Dimension pneus avants	23x9 - 10      23x10 - 12	
	3.3	Dimension pneus arrières	18x7 - 8      200/50-10	
	3.4	Nombre de roues av/ar (x = roues motrices)	2x/2	
Dimensions	3.5	Voie avant	mm (b10)	1058      1068
	3.6	Voie arrière	mm (b11)	960
	4.2	Hauteur au protège conducteur	mm (h6)	2186      2186
	4.3	Hauteur au siège conducteur	mm (h7)	1 070
	4.4	Hauteur à l'axe des roues	mm	303
	4.6	Longueur au tablier	mm (l2)	2502      2582
	4.7	Largeur totale	mm (b1)	1265      1302
	4.8	Dimensions fourches (L / l / h)	(B) mm	1150 x 125 x 45      1150 x 125 x 50
	4.9	Tablier DIN Classe/type	ISO2328 3A	
	4.10	Largeur du tablier	mm (b3)	1100
	4.11	Garde au sol au plus bas (au mât)	mm (m1)	115
	4.12	Garde au sol au centre de l'essieu	mm (m2)	125
	4.13	Largeur d'allée (palette 800 x 1200 en long)	mm (AST)	3905      3985
	4.14	Largeur d'allée (palette 1000 x 1200 en large)	mm (AST)	4105      4185
	4.15	Rayon de braquage	mm (WA)	2230      2310
	4.16	Rayon de braquage interne	mm	730
Performances	5.1	Vitesse Déplacement (avec/sans charge)	Km/h	14/14      12/13
	5.2	Vitesse de levée (avec/sans charge)	m/s	0.25/0.4      0.21/0.4
	5.3	Vitesse de descente (avec/sans charge)	m/s	0.26/0.39      0.26/0.37
	5.4	Effort maxi au crochet (avec/sans charge)	N	22000      23000
	5.5	Gravissement rampe maxi (avec/sans charge)	%	13/14
	5.6	Accélération (avec/sans charge)	s	5.3/5      5.5/5.2
	5.7	Freinage	Hydraulique	
Autres	6.0	Type de contrôleur	MOSFET/AC	
	6.1	Fabricant	CURTIS	
	6.2	Type	Mécanique	
	6.3	Puissance du moteur de traction	Kw	15 AC
	6.4	Puissance du moteur de levée	Kw	10 AC et DC
	6.5	Pression hydraulique pour accessoire	Bar	175
	7.1	Débit hydraulique pour accessoire	L/min.	65
	7.2	Capacité du réservoir hydraulique	L	24
	8.1	Consommation d'énergie (cycle VDI)	Kw/h	6.5      6.7
	9.1	Dimensions de la batterie	mm	1028x710x780
	9.2	Poids de la batterie	Kg	1550
	9.3	Poids de la batterie (mini/maxi)	Kg	1200
10.1	Attelage, type DIN 15170	Ø24 Pin		
10.2	Niveau sonore	dB	74	

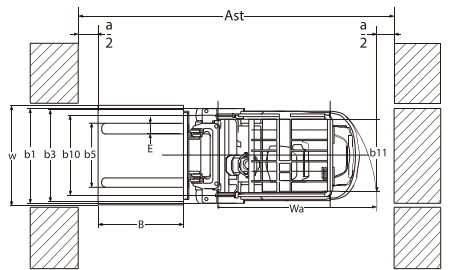
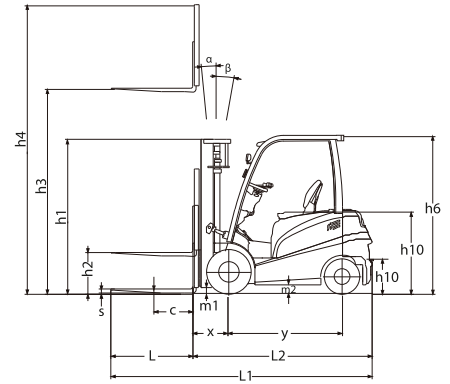

**a=200mm distance de sécurité**  
**Ast=B+X+Wa+a**  
 X: Centre de gravité  
 B: Longueur de la charge ou des fourches la plus longue

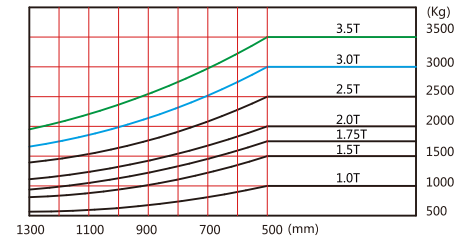

### Mât de la série A 3.0 ~ 3.5t

Type	Hauter hors tout		Déployé (h4)				Levée libre (h2)				Inclinaison		Capacité résiduelle à cdg 500mm				
	Hauter de levée max. (h3)	Abaisé (h1)	Avec dossier		Sans dossier		Avec dossier		Sans dossier		AV α	AR β	Roues simples		Roues jumelées		
			mm	mm	mm	mm	mm	mm	Deg	Deg			kg	kg			
	mm	mm	mm	mm	mm	mm	mm	mm	mm	mm	Deg	Deg	kg	kg	kg	kg	
Duplex grande visibilité	2500	1786	1936	3652	3652	3213	3288	145	150	145	150	5	6	3000	3500	3000	3500
	3000	2036	2186	4152	4152	3713	3788	145	150	145	150	5	10	3000	3500	3000	3500
	3300	2186	2336	4452	4452	4013	4088	145	150	145	150	5	10	3000	3500	3000	3500
	3600	2336	2486	4752	4752	4313	4388	145	150	145	150	5	10	3000	3500	3000	3500
	4000	2586	2686	5152	5152	4713	4788	145	150	145	150	5	10	3000	3500	3000	3500
	4500	2861	2936	5652	5652	5213	5288	145	150	145	150	5	6	3000	3400	3000	3500
Duplex levée libre	4800	3026	3086	5952	5952	5513	5588	145	150	145	150	5	6	3000	3300	3000	3400
	5000	3136	3186	6152	6152	5713	5788	145	150	145	150	5	6	2950	3200	3000	3300
	2500	1826	1936	3652	3652	3247	3292	684	794	1089	1154	5	6	3000	3500	3000	3500
	3000	2036	2136	4152	4142	3721	3786	894	994	1325	1350	5	10	3000	3500	3000	3500
	3300	2186	2336	4452	4452	4021	4096	1044	1194	1475	1550	5	10	3000	3500	3000	3500
	3600	2336	2495	4752	4752	4321	4396	1194	1353	1625	1709	5	10	3000	3500	3000	3500
Triplex levée libre	4000	2536	2695	5152	5152	4721	4796	1394	1553	1825	1909	5	10	3000	3500	3000	3500
	4300	2041	2151	5452	5452	5081	5156	909	1009	1280	1305	5	6	3000	3300	3000	3400
	4500	2121	2221	5706	5652	5335	5356	979	1079	1350	1375	5	6	3000	3200	3000	3300
	4800	2221	2321	5952	5952	5581	5656	1079	1179	1450	1475	5	6	2900	3100	2950	3200
	5000	2287	2387	6152	6152	5781	5856	1145	1245	1516	1541	5	6	2850	3100	2900	3200
	5500	2451	2551	6652	6652	6281	6356	1309	1409	1680	1705	3	6	2670	3000	2750	3100
	6000	2671	2717	7160	7152	6789	6856	1529	1575	1900	1871	3	6	2200	2700	2500	2800
	6500	2846	2946	7652	7652	7281	7356	1704	1804	2075	2100	3	6	2000	2200	2300	2300

Avec tablier à déplacement latéral réduire la capacité de 200Kg, avec tablier intégré, réduire de 100Kg.